



ability to control by voice commands with Amazon Alexa and Google Home



SIKKERHETSREGLER



Ikke koble til større spenning enn den tillatte.



Tilkoble i henhold til skjemaet vist i instruksjonen. Feil tilkobling kan være farlig og kan føre til skade på driveren eller tap av garanti.



FARE! Livsfare forårsaket av elektrisk strøm (også når enheten er slått av), på utganger kan det forekomme spenning. Alt installasjonsarbeid skal ALLTID utføres med frakoblet strømkrets.



Tilkobling av enheten til strømnett som ikke oppfyller kvalitetskravene beskrevet i normen PN-EN 50160, resulterer i tap av garanti.

TILKOBLINGSKJEMA

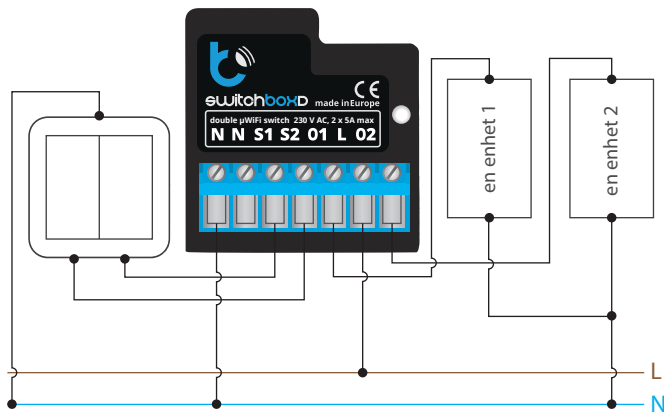

1

INSTALLASJON – GRUNNLEGGENDE INFORMASJON

- Før montasjen må spenningen i den elektriske kretsen avkobles. Husk at allt monteringsarbeid skal utføres når hele strømforsyningsystem er koblet fra (det trengs å slå av sikringen i nettverksinstallasjonens strømkrets eller å avkoble strømforsyning fra stikkontakt).
- Driveren bør monteres på et sted som er beskyttet mot ugunstige miljøforhold og tredjeparts tilgang – i en innfelt boks eller inne i enhetens kasse. Husk at metallelementer (ledninger, deler av kassen) negativt påvirker enhetens dekning, og dermed også brukskomfort. Det er anbefalt at enheten monteres i en stabil og stasjonær stilling. På grunn av enhetens driftspenning er det nødvendig at forbindelsesledd i driveren er beskyttet mot tilfeldig berøring eller kortslutning som kan føre til elektrisk støt eller skade på enheten.

- Gjør deg kjent med skjemaet og deretter fortsett monteringen av driveren. Legg spesielt merke til betegnelser på driverens forbindelsesledd. Begynn med tilkobling av strømledninger – fase L (brun farge) og nøytral N (blå farge). Deretter må du koble belastning. Hvis du bestemmer deg for lokal styring fra bryteren på veggen, må du også koble bryteren, i henhold til skjemaet. Til styring utelukkende ved hjelp av smarttelefon eller nettbrett trenger man ikke å montere bryteren på veggen.

- Det spiller ingen rolle i hvilken rekkefølge blir S1/S2 innganger tilkoblet den høyre/venstre knappen - dette kan settes opp senere ved kontrollerkonfigurasjonen.

- Etter å ha forsikret deg om at enheten er koblet i samsvar med skjemaet, og at i nærheten av driveren ikke finnes metallelementer som kunne tilfeldigvis ødelegge forbindelsesledd, slå på enheten ved å koble til spenningskilde (å slå på sikringen eller sette ledningen inn i stikkontakten).

2

FØRSTE OPPSTART

- Last ned en **gratis wBox-app**. Hvis du bruker en enhet med Android-system, finner du appen i Play-butikken. Når det gjelder enheter med iOS-system, er appen tilgjengelig i App Store.

- Bruk din mobiltelefon eller nettbrett for å koble til innretningens trådløse nettverk. For å gjøre det, gå til innstillinger i smarttelefonen eller nettbrettet ditt, deretter til WiFi-nettverkskonfigurasjon og finn nettverket kalt „switchBoxD-xxxxxxxx“, der xxxxxxxxxx er innretningens serienummer. Koble til det.

- Slå på wBox-appen. Innretningen din skal stå synlig øverst på skjermen. For å legge den til applikasjonen, klikk på „+“ til venstre for enhetens navn. For å prekonfigurere innretningen, klikk på dens standardnavn.



Konfigurasjonen kan også gjøres ved hjelp av din nettleser i telefon / nettbrett. Etter tilkobling til innretningens trådløse nettverk, slå på nettleseren og gå til: www.blebox.eu

- Kontroller om enheten fungerer på en riktig måte. For å gjøre dette, klikker du på knappen (venstre eller høyre del av ON/OFF-knappen) – vær oppmerksom på hvordan de tilkoblede belastningene oppfører seg. Hvis du har tilkoblet en veggbryter, kontroller den også. Ved standardkonfigurasjonen for trykkbrytere skulle trykk på knappen tilkoble belastningen som avkobles når du slipper den. For å endre på dette, gå til innstillinger („Innstillinger“ - icon øverst på høyre side av skjermen) der du kan sette opp en bestemt handling for hver inngang i alternativet „Velg handling for inngang“. Velg riktig inngang („1“ eller „2“) og den ønskede handlingen (det kan settes opp maksimalt 5 handlinger for hver knapp). For eksempel, for å kunne slå på/av lyset med hver påfølgende trykk på en trykkbryter, velg handlingstypen „Tilstandsendring“, og sett utløseren på „Kort trykk“.

- Sjekk også alternativet „Tilstand etter omstart“, som styrer innretningens oppførsel etter en omstart grunnet f.eks. avbrudd i elektrisitetsforsyningen. Du kan velge om belastningen skal da kobles på nytt, bli slått av, bli i den tilstanden den var før bruddet (hvis den var tilkoblet, så blir den tilkoblet; hvis den var slått av, blir det slått av) eller bli det motsatte – dette stilles uavhengig for hver inngang - „1“ eller „2“.



INNSTILLINGER AV TILGANGSPUNKT OG WiFi-NETTVERK

- Etter å ha slått første gang på driveren, kan du gå til dens videre konfigurasjon. Ved å være tilkoblet WiFi sendes av enheten, velg enheten på kontrollpanelet i applikasjonen wBox, deretter gå til innstillinger (icon „Innstillinger“ i øvre høyre hjørne på skjermen).
- Du kan endre enhetens navn som vises i applikasjon wBox. Dessuten kan du endre navn og passord til generert WiFi. Husk at endring av nettverkets navn eller passord skal føre til frakobling med enheten umiddelbart eller å ha klikket på „Lagre“, man må altså koble seg på nytt til enheten ved bruk av det nye navnet på nettverket og passord.
- Du kan legge driveren til hjemmenettverk for å styre den ved bruk av det eller fra et valgfritt sted i verden. For å gjøre det velg i innstillingenes seksjon „Koble“ navnet på nettverket fra listen og klikk på „Koble“. Hvis det er påkrevd, skriv inn passord til WiFi. Mens driveren kobles til hjemmenettverk, kan det komme til frakobling mellom telefon/nettbrett og enhetens nettverk. I et slikt tilfelle blir det nødvendig å koble på nytt telefon/nettbrett til driverens nettverk.
- Husk at i tilfelle styring av enheten utenfor lokalt nettverk fra valgfritt sted i verden, gjennom applikasjon wBox, må alternativet „slå på fjerntilgang“ i driveren bli stilt på „Ja“.
- Etter fullført konfigurasjon av WiFi kan man koble seg fra driverens nettverk og koble telefon/nettbrett direkte til hjemmenettverk. Styring i applikasjon wBox skal foregå identisk som i situasjon når telefon/nettbrett er koblet til driverens nettverk. Hvis brukeren forlater det lokale nettverket, f.eks. ved å gå ut av huset eller ved å laste mobildata, skal applikasjon wBox signalisere det som „Fjernmodus“. I et slikt tilfelle kan man styre enheter, men av sikkerhetsmessige grunner er innstillinger utgjengelige.

TEKNISK SPESIFIKASJON

elektrisk spenning	230V AC
energiforbruk	< 1W
antall kontrollutganger	2
kontroll utgangstype	fase ut
maksimal belastning	2 x 5A
maksimal effekt	2 x 1150VA (1150W for motstands- elastning f.eks. varmer)
antall innganger	2
inngangstype	logisk, trykknapp, kortsluttes til N, tilpasses
betjente knapper	monostabile (skudd), bistabile (tradisjonelle, kryssende) – uten belysning
utgangsspenning	230V AC
dimensjoner	39 x 42 x 24 mm
hus	laget av polyuretanblanding som ikke inneholder halogen, selvslukkende for termisk klasse B (130°C)
grad av beskyttelse	IP20
transmisjonstype	toveis kryptert
frekvens	2.4 GHz

kommunikasjonsstandard	µWiFi, kompatibel med WiFi, 802.11g
driftsmodus	direkte tilkobling (som Access Point), WiFi-tilkobling via standardruter, tilkobling med tilgang fra valgfritt sted i verden (det kreves kun tilgang til Internett)
kompatible enheter og systemer	Apple iPhone, Apple iPad, iPad Mini, Android, datamaskiner og mobile enheter som støtter HTML5

TILLEGGSINFORMASJON

ENHETENS LOKALISERING OG TID, TIDSPLAN

Kontrolleren kan konfigureres til å jobbe etter en ønsket tidsplan. I så fall må tid i enheten settes først. Gå til seksjonen „Enhetens tid“ i innstillinger og klikk på „Endre tidssone“. Velg din region og sted. Bekreft valget med „Lagre“ - knappen. Innretningen skal synkronisere sin tid med tidsserveren (hvis driveren er tilkoblet et WiFi-nettverk med internetttilgang) eller skal laste ned tidsinformasjonen fra telefonen/nettbrettet. Det anbefales å tilkoble kontrolleren til et WiFi-nettverk med internetttilgang til enhver tid, slik at den kunne automatisk synkronisere klokken.

For å kunne styre innretninger basert på lokale soloppganger og solnedganger må du også velge riktig sted. Lokalisasjonen kan bestemmes via din smarttelefon eller nettbrett. I seksjonen „Enhetens lokalisasjon“ klikk på „Sett lokalisasjon“. Appen/nettleseren skal spørre om du vil tillate å tilgjengeliggjøre lokalisasjonen - tillat dette. I feltet „Koordinater“ skal det vises omtrentlige koordinater av din posisjon. Hvis „Sett lokalisasjon“ - knappen blinker rødt med ordet „Feil“, eller hvis feltet „Koordinater“ kan ikke endres fra „Ikke satt“ til numerisk data, oppsto det en feil med nedlasting av lokasjonen. Da må du sørge for at telefonen/nettbrettet har en GPS-modul og at lokaliseringstjenesten dens tillater tilgjengeliggjøring av data.

For å legge til en element i tidsplanen, klikk på „Legg til“ i seksjonen „Tidsplan“ i innretninger. Der kan du velge dager når en bestemt aktivitet skal utføres, avgjøre type element (en viss time eller et tidspunkt relativt til soloppgang eller solnedgang – bare ved riktig sett lokalisasjon) og sette parametre på handlingen. Disse vises i form av en liste der du kan endre eller slette hver element.

OPPDATERING AV PROGRAMVARE

For å oppdatere programvaren i innretningen, koble den til ditt hjemmenettverk (se avsnittet „Innstillinger for tilgangspunkt og WiFi-nettverk“) som har internetttilgang. Gå til innstillinger („Innstillinger“ - icon øverst på høyre side av skjermen) og klikk „Last ned ny programvare“ som finnes i den siste seksjonen av innstillinger. Vent ca 1 minutt, ikke lukk grensesnittet eller utfør andre handlinger. Innretningen skal laste ned den nyeste programvaren. Programversjonsnummer, utstyrsversjoner og innretningsidentifikatoren kan avleses helt nederst på innstillingsskjermen.

for å få mer informasjon besøk vår nettside

www.bleboxnorge.no

eller send en e-post til post@bleboxnorge.no

made in europe



proudly made by

blebox